

NO	名称	材質	数量	備考
1	プレート	SUS430	1	t1.0H.L
2	スタンド	SUS430	1	t1.2H.L
3	プラットホーム	SUS430	1	t1.0H.L
4	点検フタ	SUS430	1	t1.0H.L
5	水平ローラー	市販品	1式	
6	キャスター	ウレタン	4	φ100ストッパ ² -2ヶ
7	スプリング	SUS304	1式	
8	コーナーバンパー	塩ビ	4	黒色
9	シルバースタンド	SUS430	1	t1.2H.L
10	食器シリンダー	樹脂	6	

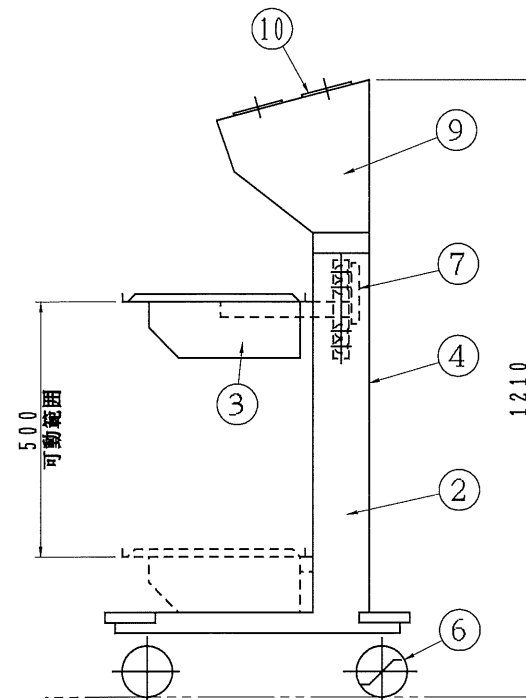
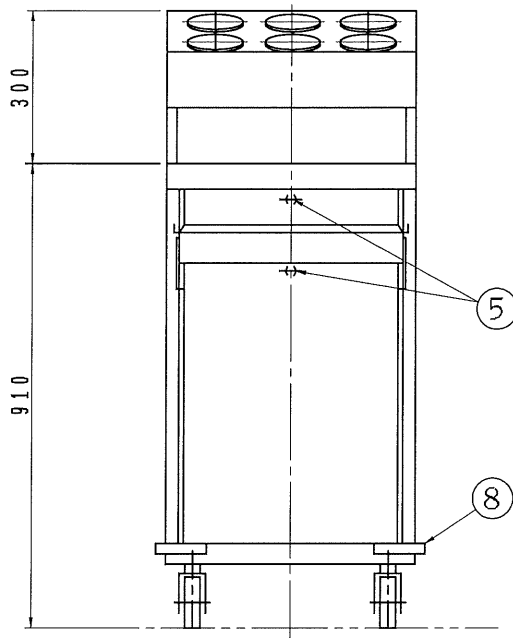

株式会社 ニット技研

訂
正

承認 図 年月日 尺 産

1/10

品名
型式

トレーディスペンサー
NO-46S-6

図番
WP4358-007